



DOTAZIONI DI SERIE

✓ CARATTERISTICHE TECNICHE

- Cingoli anti-traccia bianchi
- Cestello in alluminio: dimensioni 1400 x 700 x 1100 mm
- Carro stretto allargabile idraulicamente (780 mm/1100 mm)
- Conta-ore elettrico
- Motore benzina Honda 13 cv
- Presa elettrica 230V sul cestello
- Radiocomando multifunzione per manovre proporzionali di traslazione e stabilizzazione
- Comandi idraulici di manovre dal cestello
- Rotazione torretta 350°

DIAGRAMMA DI LAVORO

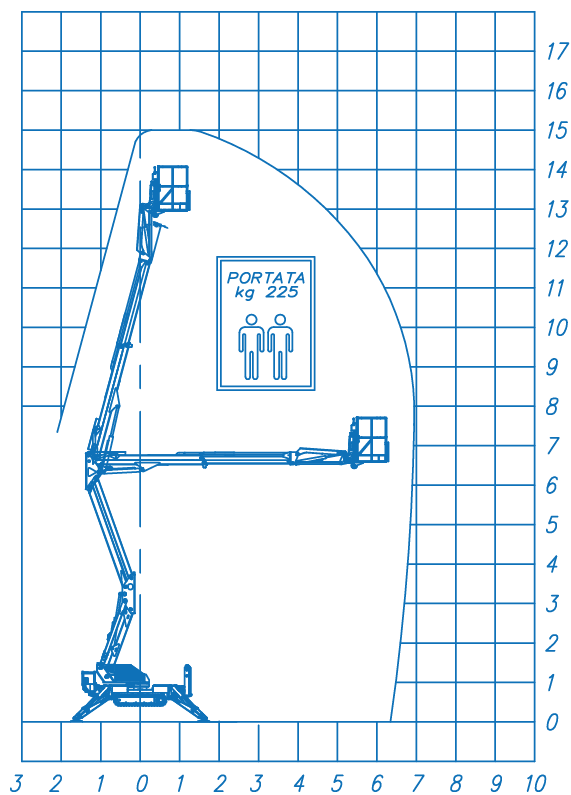

- STABILIZZATORI
Z+Z
- ALTEZZA MAX
15 mt
- ALTEZZA CESTO
13 mt
- SBRACCIO MAX
7 mt
- PORTATA CESTO
225 kg
- DIMENSIONE CESTO
1400 x 700 x 1100 mm
- CONTROLLI
Elettro-idraulici
- ROTAZIONE TORRETTA
400°
- GVW
2,5 ton
- DIMENSIONI
2850 X 2850 MM
- ROTAZIONE CESTO
0°

DIMENSIONI

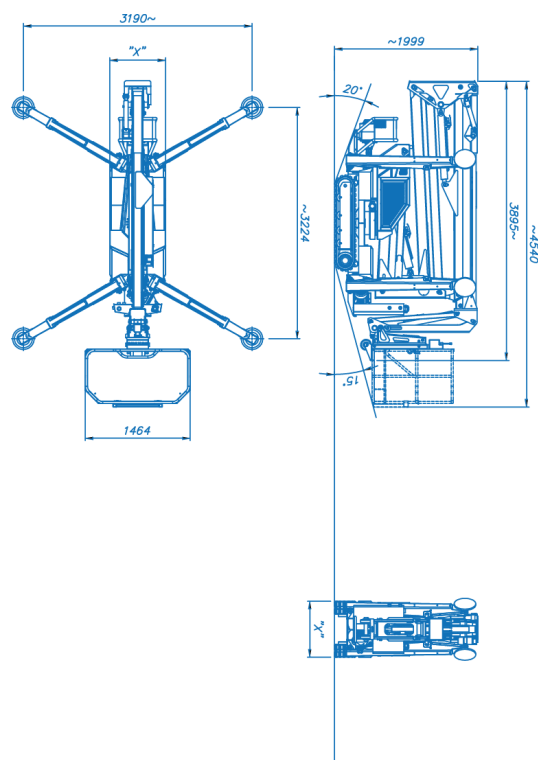



SOCAGE, COSTRUTTORE DI PIATTAFORME AEREE IN TUTTO IL MONDO



SOCAGE, in provincia di Modena, è un'azienda che produce e commercializza piattaforme aeree. Una storia di più di quarant'anni e un'importante specializzazione nelle piattaforme per il lavoro aereo, contraddistinguono la nostra azienda. I nostri prodotti sono di qualità e tecnologicamente avanzati, sfruttano l'evoluzione dei componenti per distinguersi nel mercato come piattaforme performanti, affidabili e semplici da usare.



forSte.it



MY SOCAGE

Dal tuo smartphone, tablet o pc, attraverso il nuovo portale My Socage, puoi:

- Connettere la tua flotta di piattaforme con la tua azienda
- Trovare facilmente i pezzi di ricambio
- Richiedere una diagnosi da remoto via Socage Connect
- Monitorare le ore di lavoro
- ...e molto altro

My Socage collega la tua piattaforma con tutto ciò che più conta per te.

Benvenuto nell'universo Socage

